



Jernbane-
direktoratet

Plattform Vestfold

09.10.19

Ove Skovdahl

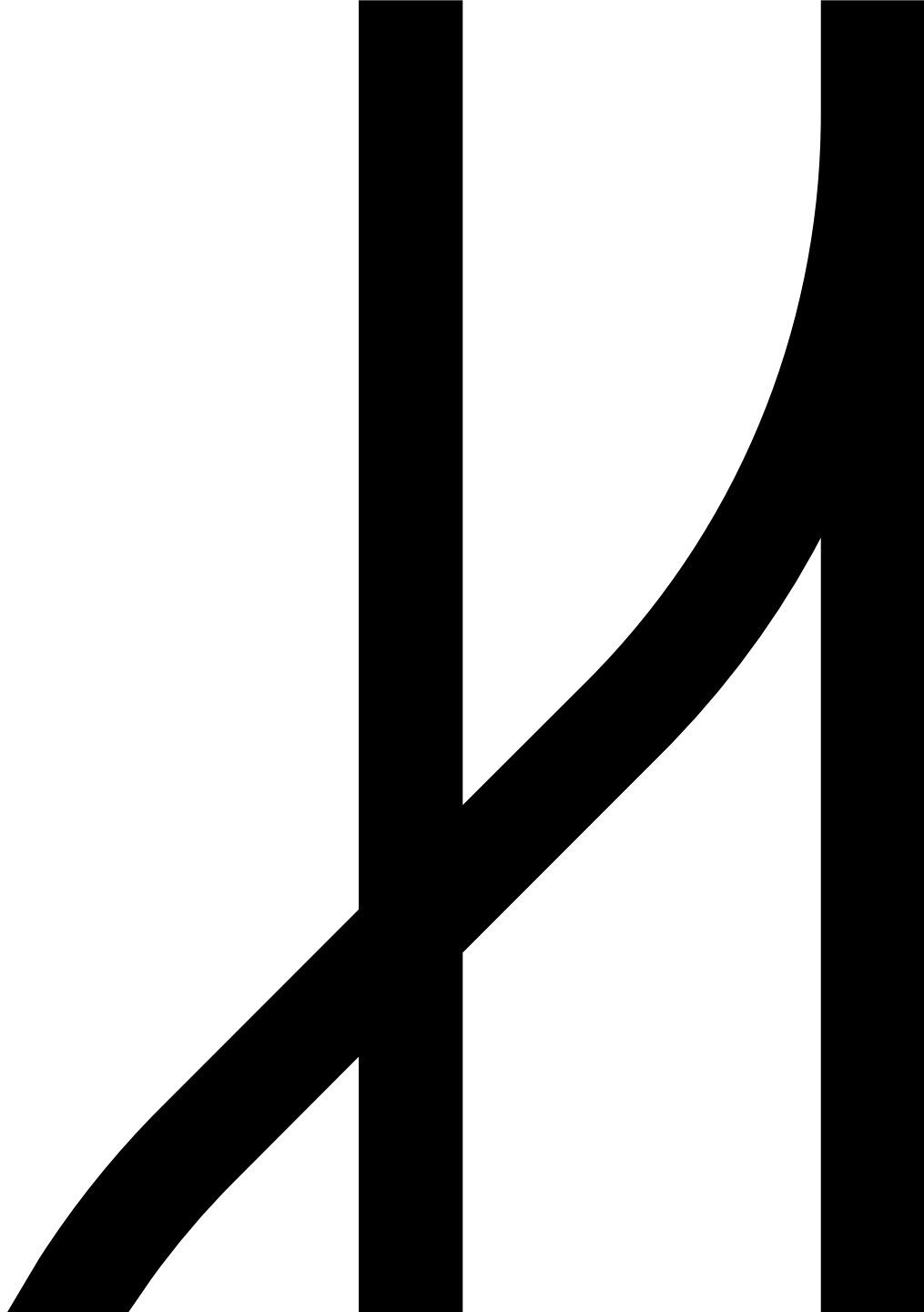

Trafikkutvikling 2009-18

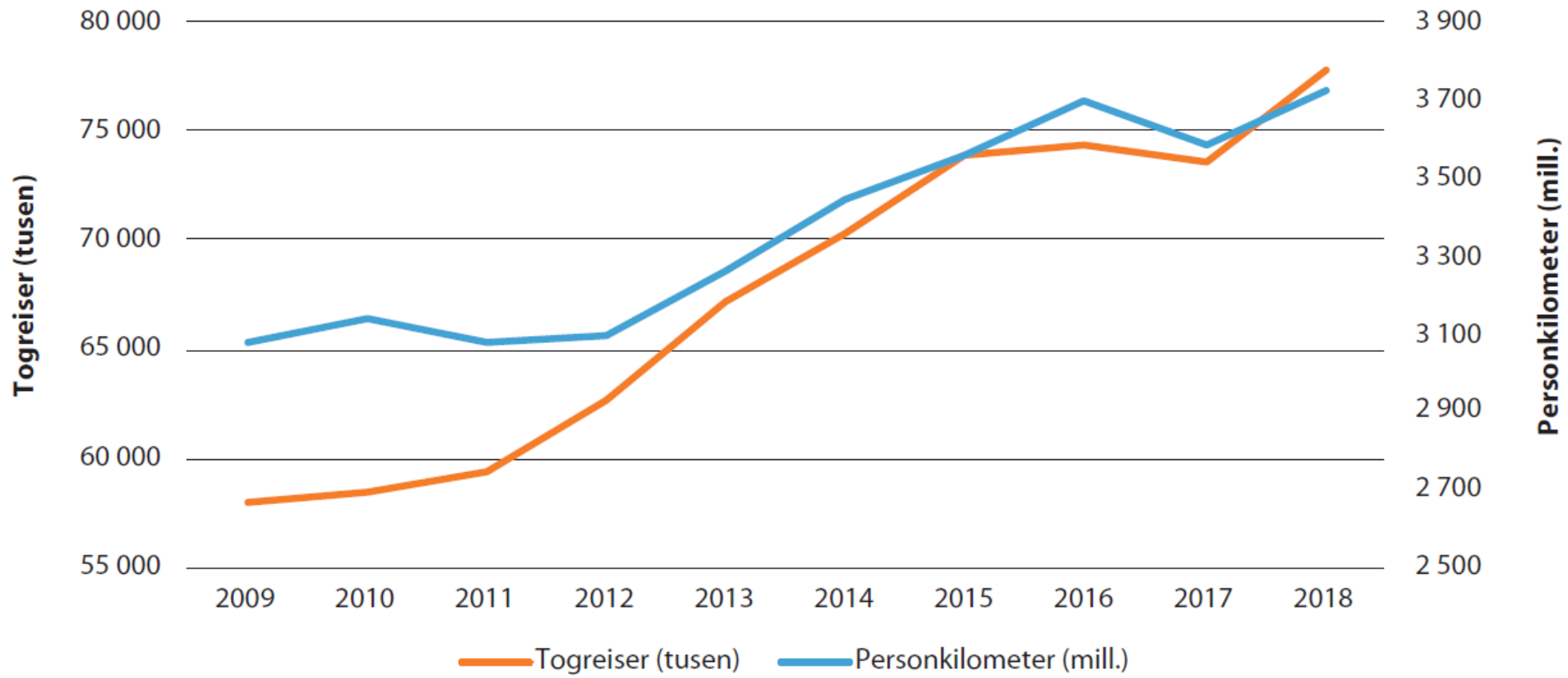

Godstrafikk med tog 2008-18

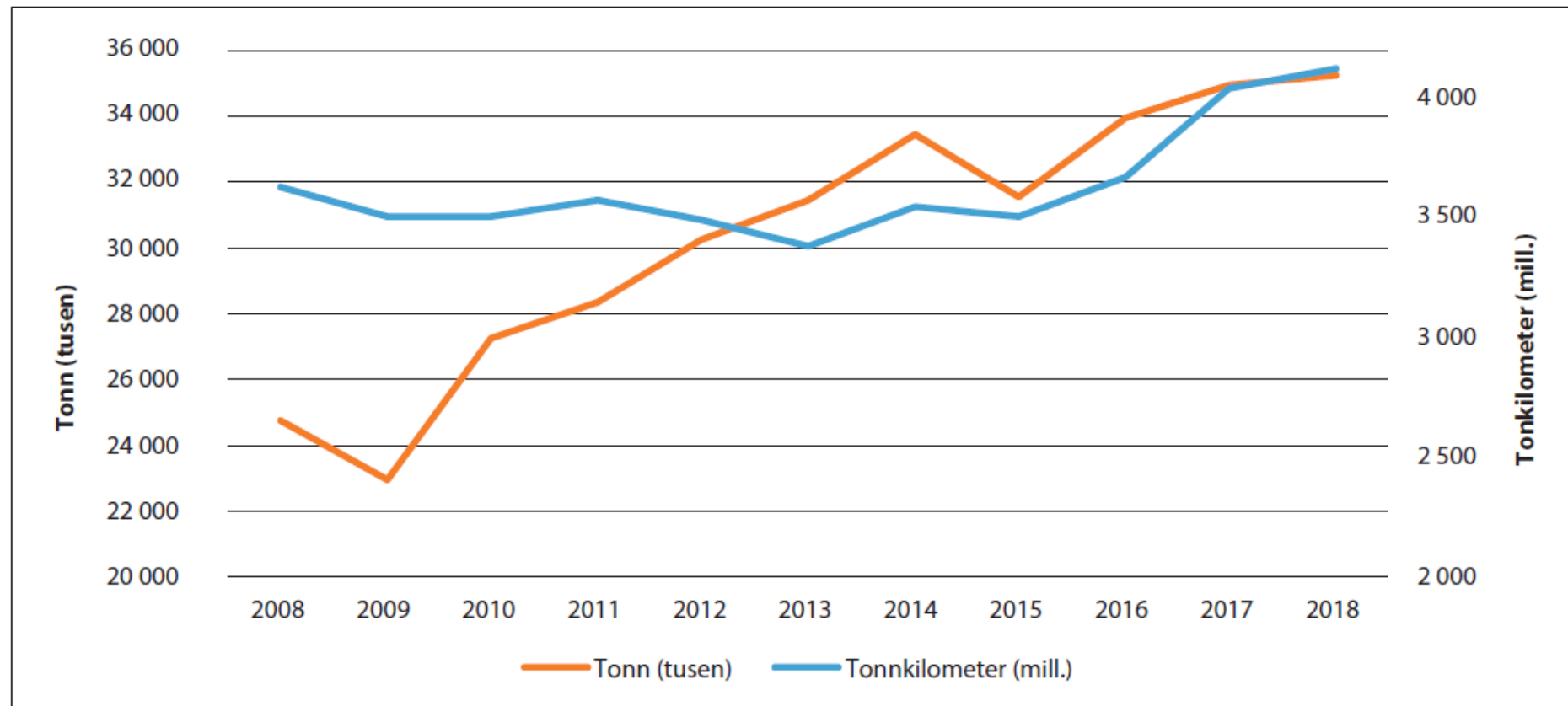

Figur 5.6 Godstrafikk med tog

Kilde: Statistisk sentralbyrå

Prp.S 1 (2019-20)

Kap. 1352 Jernbanedirektoratet

(i 1 000 kr)

Post	Betegnelse	Regnskap 2018	Saldert budsjett 2019	Forslag 2020
01	Driftsutgifter	458 567	468 500	365 600
21	Spesielle driftsutgifter – planer og utredninger, <i>kan overføres, kan nyttes under post 72</i>	57 836	208 200	248 700
70	Kjøp av persontransport med tog, <i>kan overføres</i>	3 835 852	<u>4 195 100</u>	<u>4 024 200</u>
71	Kjøp av infrastrukturtenester – drift og vedlikehold, <i>kan overføres, kan nyttes under post 72, post 73 og post 74</i>	7 800 800	<u>8 423 500</u>	<u>8 677 500</u>
72	Kjøp av infrastrukturtenester – planlegging av investeringer, <i>kan overføres, kan nyttes under post 71 og post 73</i>	2 353 800	<u>2 153 000</u>	<u>1 602 900</u>
73	Kjøp av infrastrukturtenester – investeringer, <i>kan overføres, kan nyttes under post 71, post 72 og post 74</i>	8 235 300	<u>9 988 700</u>	<u>11 569 700</u>
74	Tilskudd til eksterne	10 100		
75	Tilskudd til godsoverføring fra vei til jernbane			88 000
	Sum kap. 1352	22 752 255	25 437 000	26 576 600

Store investeringsprosjekter (Prp.1 S (2019-20))

	Oppstart	Planlagt tatt i bruk	Kostnadsramme
			mill kr
ERTMS	2016	2032	30371
Venjar-Eidsvoll-Langset	2018	2023	7190
Kleverud-Sørli	2020	2026	8592
Follobanen	2014	2022	30907
Trønderbanen elektrif	2020	2024	2192
Drammen-Kobbervikdalen	2019	2025	15078
Nykirke-Barkåker	2019	2024	7800
Arna-Fløen	2014	2022	4833
Sandbukta-Moss-Såstad	2018	2024	10370
			117333

Initiering av tilbudsforbedringer

- Dialog mellom fylkeskommuner og Jernbanedirektoratet
- Dialog mellom fylkeskommuner og togoperatører
- Kommersielle vurderinger hos togoperatør
- Noen forbedringer kan gjennomføres av operatør innenfor eksisterende trafikkavtaler/ rammer
- Noen forbedringer vil kreve økt offentlig kjøp



Håndtering av innspill fra fylkeskommunene

Forslag fra fylkeskommunene vurderes opp mot fastsatte kriterier

- Praktisk gjennomførbarhet
 - Ledig kapasitet i infrastruktur, evt behov for investeringer?
 - Påvirkning på driftsstabilitet,
 - Tilgjengelighet til materiell
 - Tilgjengelighet til personell - produksjonskostnader
- Samfunnsøkonomisk lønnsomhet
- Offentlig kjøp (post 70 på Statsbudsjettet)

Case: TFK innspill juni 2018 Vestfoldbanen

Vestfoldbanen:

- To tog i timen til Skien i 2026.
- Ein ny avgang frå Oslo om morgonen som er i Skien kl. 07.40. Dette er svært viktig og må kome i gang innan 2020, som er tidspunktet for samanslåinga av Vestfold og Telemark. Mange arbeidsplassar skal flyttast mellom dei to fylka og dette vil føre til stor auke i pendlinga.

- To tog i timen fra/ til Oslo kommer så snart det er kapasitet gjennom Vestfold; fra/ til Vestfold kan komme før.
- Ny morgनावgang kommer fra desember 2019

Statsbudsjettet 2020:

«7,5 millionar kroner til Vestfoldbanen for å etablere eit pendlartilbod frå Vestfold til Grenland om morgonen.»

Langsiktighet

Rutemodell 2027
Fase 3 Utvikling og anbefaling av rutemodeller
Oppsummeringsrapport



 Jernbaneverket

STRATEGISK UTREDNING
Jernbaneverket Strategi og Samfunn
16.12.2016

Jernbanen mot 2050

PERSPEKTIVER FOR TRANSPORT I BYOMRÅDER OG MER GODS PÅ SKINNER

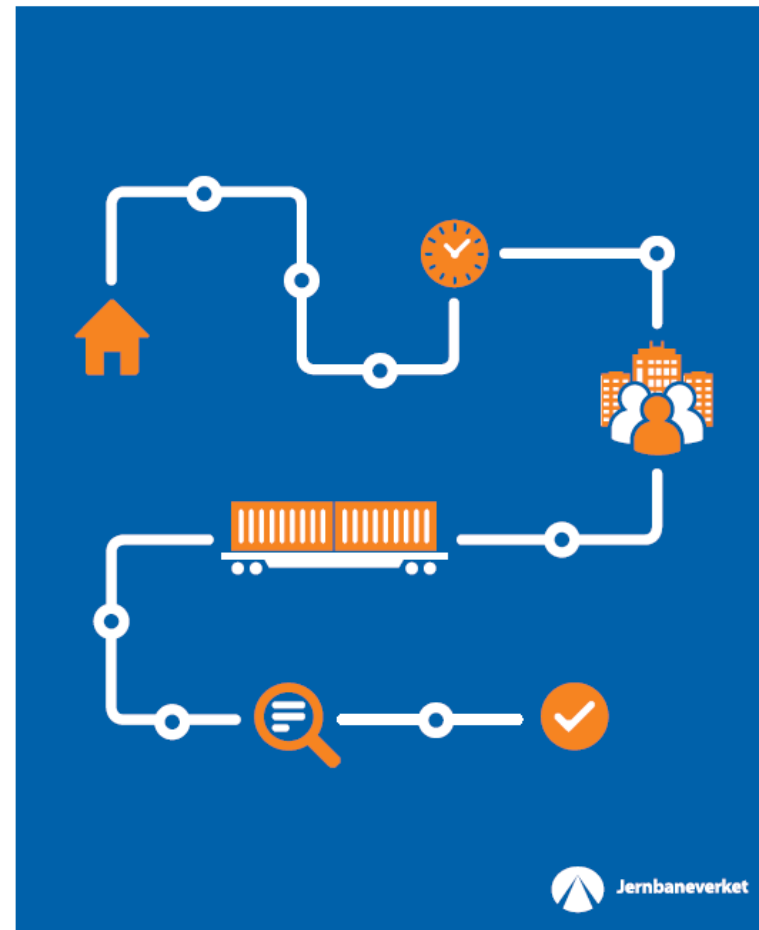

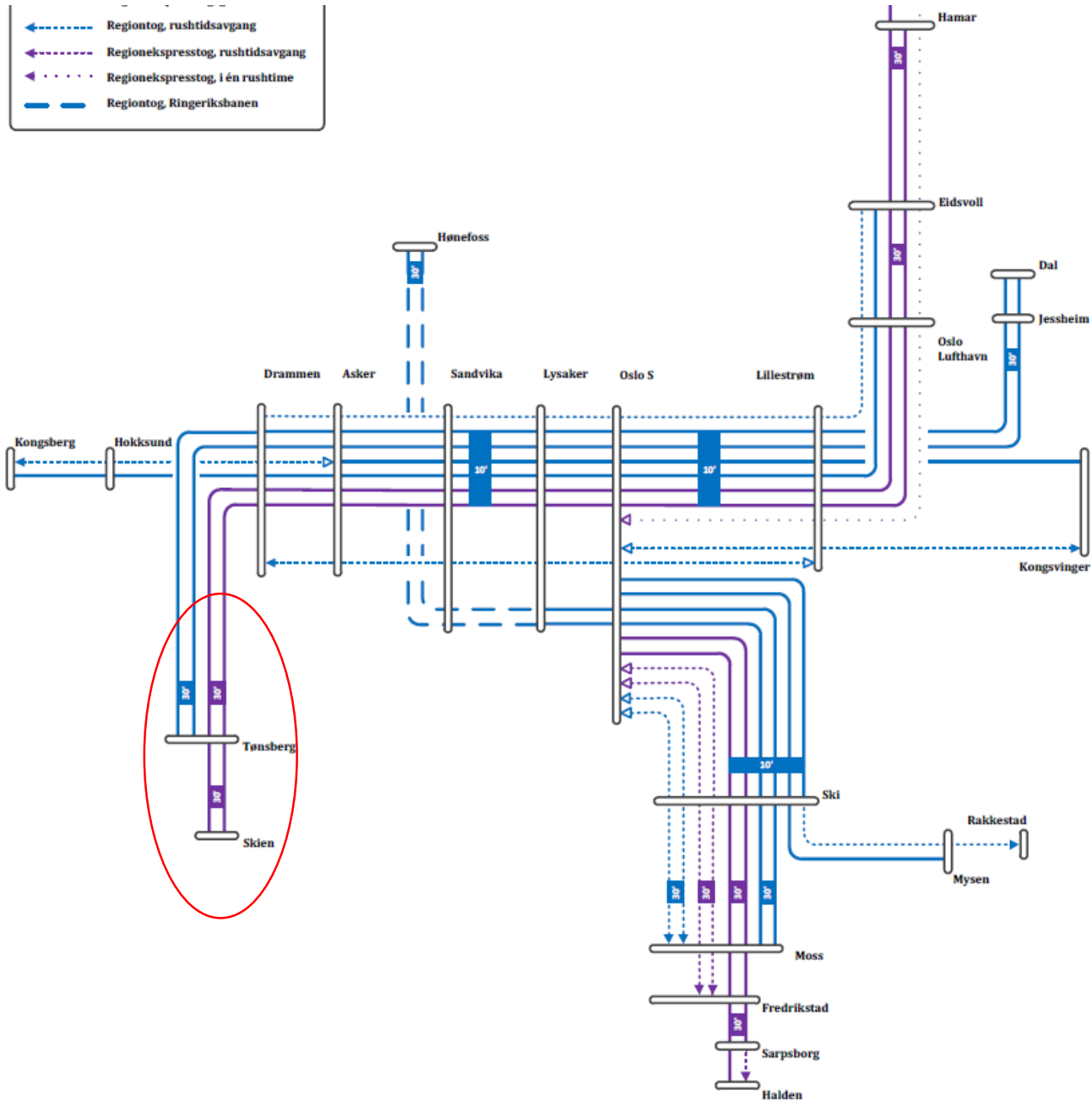

«Rutemodell 2027» Østlandet

Handlingsprogrammet 2018-29 Vestfoldbanen/ Bratsbergbanen – tilbudsforbedringer

Effekt for kunde og næringsliv	Tiltak	Forventes tatt i bruk
Cirka 20 min kortere reisetid Larvik–Porsgrunn Alle avganger med tog Larvik-Skien	Dobbeltspor Farriseidet–Porsgrunn	2018
Økt ombordkapasitet Skien–Oslo–Eidsvoll	Flere avganger med doble togsett, etter leveranse av ytterligere togsett	2018 – 2020
Tilrettelegging for flere avganger og reduserte driftskostnader	Skien hensetting	2020
Tilrettelegging for flere togsett	Hensetting Drammen	2024
Fra times- til halvtimesintervall Drammen–Tønsberg og ekstra rustidsavganger Cirka 10 minutter kortere reisetid Drammen–Tønsberg	InterCity Vestfoldbanen: <ul style="list-style-type: none"> • Dobbeltspor Nykirke–Barkåker • Dobbeltspor Drammen–Kobbervikdalen. • Hensetting Tønsberg. • Moderne og oppgraderte stasjoner på Drammen og Gulskogen 	2025
Fire avganger i timen til Tønsberg	Ny rutemodell Østlandet	I planperioden
Persontrafikk til Notodden kollektivterminal	Elektrifisering av strekningen ned til Notodden kollektivterminal	Første seksårsperiode

Konkurransenutsetting av persontrafikk

Trafikkpakke 5 omfatter persontogtilbudene som inngår i 10-minutterssystemet og inkluderer

- IC-togene Skien–Eidsvoll og Drammen–Lillehammer,
- Lokaltog Kongsberg–Eidsvoll, Drammen–Dal og Asker–Kongsvinger,
- Lokaltog Bratsbergbanen.

Det planlegges oppstart av trafikkpakke 5 samtidig med gjenåpningen av nye Drammen stasjon i desember 2024.

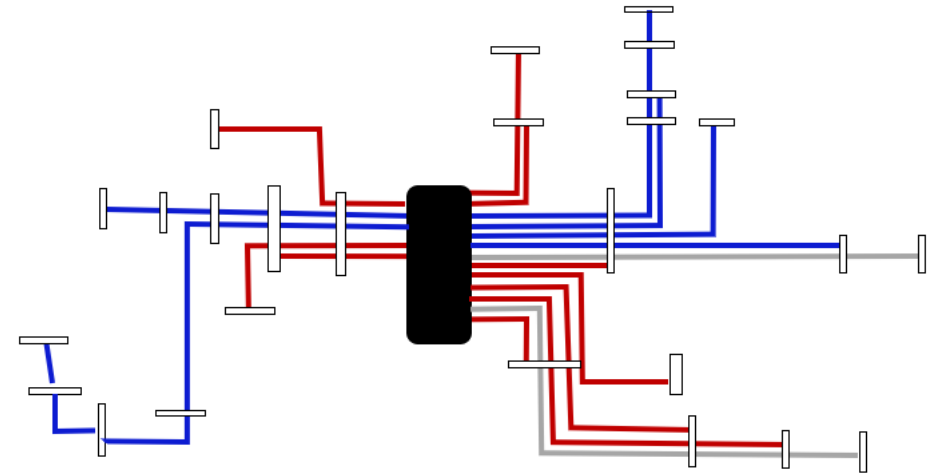

Nasjonal Transportplan 2022-33

- SD har opprettet en politisk kontaktgruppe for å sikre god dialog med regional og lokal forvaltning. Kontaktgruppen består av politisk nivå i fylkeskommunene, KS, de største bykommunene og Sametinget.
- SD vil invitere næringslivet og interessegrupper til innspillskonferanser, hvor blant annet de faglige utredningene vil være tema.
- Styringsgruppen for NTP er ledet av SD og består av departementsråden og ekspedisjonssjefene i departementet og lederne i Statens vegvesen, Jernbanedirektoratet, Kystverket, Avinor AS og Nye Veier AS.
- I løpet av planprosessen vil SD gi flere deloppdrag til virksomhetene. Svarene på deloppdragene vil samlet utgjøre virksomhetenes faglige innspill til stortingsmeldingen om NTP. Deloppdragene og svarene blir offentlige.
- Virksomhetene vil ikke som tidligere legge frem et felles grunnlagsdokument
- Stortingsmeldingen om ny NTP legges fram 2021.

Oppdrag til etatene:

- OPPDRAG 1 Meir infrastruktur for pengane og effektiv ressursbruk (01.10.19)
- OPPDRAG 2 Utviklingstrekk og framskrivinger (01.09.19)
- OPPDRAG 3 Utfordringer i transportkorridorer og byområder (01.09.19)
- OPPDRAG 4 Analyseverktøy og forutsetninger for samfunnsøkonomiske analyser (01.09.19)
- OPPDRAG 5 Videre arbeid med byområdene, blant annet innretning av mål for byvekstavtalene (01.10.19)
- OPPDRAG 6 Samfunnssikkerhet (01.11.19)
- INVITASJON (18.02.2019) Innspill om hovedutfordringer på transportområdet for de ulike fylkene/regionene

